

Chariot pour allées étroites 1.5 tonne

BT vector

Série R
VRE150



Chariot pour allées étroites

Spécifications techniques					VRE150
Identification	1.1	Constructeur			Toyota
	1.2	Modèle			VRE150
	1.3	Traction			Electrique
	1.4	Position cariste			Assis
	1.5	Capacité de charge/charge nominale	Q	kg	1500
	1.6	Distance du centre de gravité	c	mm	600
	1.9	Empattement	y	mm	1692/1842/1992
Poids	2.1	Poids batterie incluse		kg	5029
	2.2	Charge à l'essieu, avec charge, roue motrice/roues bras-support		kg	728/5800
	2.3	Charge à l'essieu, sans charge, roue motrice/roues bras-support		kg	1437/3592
Roues	3.1	Roue motrice/roues bras-support			Vulkollan
	3.2	Taille de la roue motrice		mm	Ø 230x85/Ø 230x110
	3.3	Taille de la roue bras-support		mm	Ø 400x160
	3.5	Roues, nombre (x = roues motrices)		mm	4/1x
	3.6	Empattement roues de fourches	b ₁₀	mm	1038/1148/1248
	Dimensions	4.2	Hauteur, mât abaissé	h ₁	mm
4.3		Levée libre	h ₂	mm	2090 *
4.4		Course d'élévation	h ₃	mm	6020 *
		Hauteur d'élévation	h ₂₃	mm	6100 *
4.5		Hauteur, mât déployé	h ₄	mm	7095 *
4.7		Hauteur du toit de protection	h ₆	mm	2261
4.8		Hauteur du siège	h ₇	mm	1100
4.15		Hauteur, fourches abaissées	h ₁₃	mm	80
4.19		Longueur totale	l ₁	mm	3175/3325/3471
4.20		Longueur chariot, talons de fourches inclus	l ₂	mm	2955/3105/3255
4.21		Largeur totale	b ₁	mm	1270/1420/1520
4.22		Dimensions des fourches	s/e/l	mm	40/120/1200 *
4.24		Largeur tablier porte-fourches	b ₃	mm	800 *
4.25		Largeur hors tout des fourches	b ₅	mm	489-793 *
4.31		Garde au sol, avec charge, sous le mât	m ₁	mm	70
4.32		Garde au sol, centre de l'empattement	m ₂	mm	64
4.34		Largeur d'allée pour palettes de 800x1200 dans le sens de la longueur	A _{st}	mm	1660 *
4.35	Rayon de braquage	W _a	mm	1954/2104/2254	
4.38	Distance jusqu'au pivot de la fourche pivotante	l ₈	mm	821	
Données de performances	5.1	Vitesse de déplacement, avec/sans charge		km/h	10,5/14,0
	5.2	Vitesse de levée, avec/sans charge		m/s	0,40/0,50
	5.3	Vitesse d'abaissement, avec/sans charge		m/s	0,50/0,48
	5.9	Temps d'accélération, avec/sans charge (0—10m)		s	5,7/5,2
	5.10	Frein de service			Electrique
Moteur électrique	6.1	Puissance nominale du moteur d'entraînement S2 60 min		kW	7,5
	6.2	Puissance nominale du moteur de levage à S3 15%		kW	15,0
	6.4	Tension de la batterie, capacité nominale K _s		V/Ah	48/620
	6.5	Poids de la batterie		kg	956
	6.6	Consommation électrique selon cycle VDI ¹⁾		kWh/h	
	Autres	8.1	Type de commande		
8.4		Niveau sonore aux oreilles du conducteur conforme à EN 12 053		dB(A)	65

1) Veuillez contacter BT pour plus d'informations

* D'autres alternatives sont disponibles

Les données se basent sur des configurations standards. Les configurations varient en fonction des valeurs saisies.
 Les performances et les dimensions du chariot sont des valeurs nominales soumises à des tolérances de fabrication.
 Les matériels et caractéristiques techniques de Toyota Material Handling sont susceptibles d'être modifiés sans préavis.

Dimensions des mâts

BT vector

Mât				Triplex Hi-Lo										
VRE150	Hauteur de levée	h_{23}	mm	4300	4900	5500	6100	7000	7600	8200	8800	9400	10000	11000
	Levée	h_3	mm	4220	4820	5420	6020	6920	7520	8120	8720	9320	9920	10920
	Hauteur, mât abaissé	h_1	mm	2535	2735	2935	3135	3570	3770	3970	4170	4505	4705	5035
	Levée libre, du sol au haut des fourches	h_2	mm	1490	1690	1890	2090	2524	2724	2924	3124	3458	3658	3990
	Hauteur, mât déployé	h_4	mm	5295	5895	6495	7095	7995	8595	9195	9795	10395	10995	11995

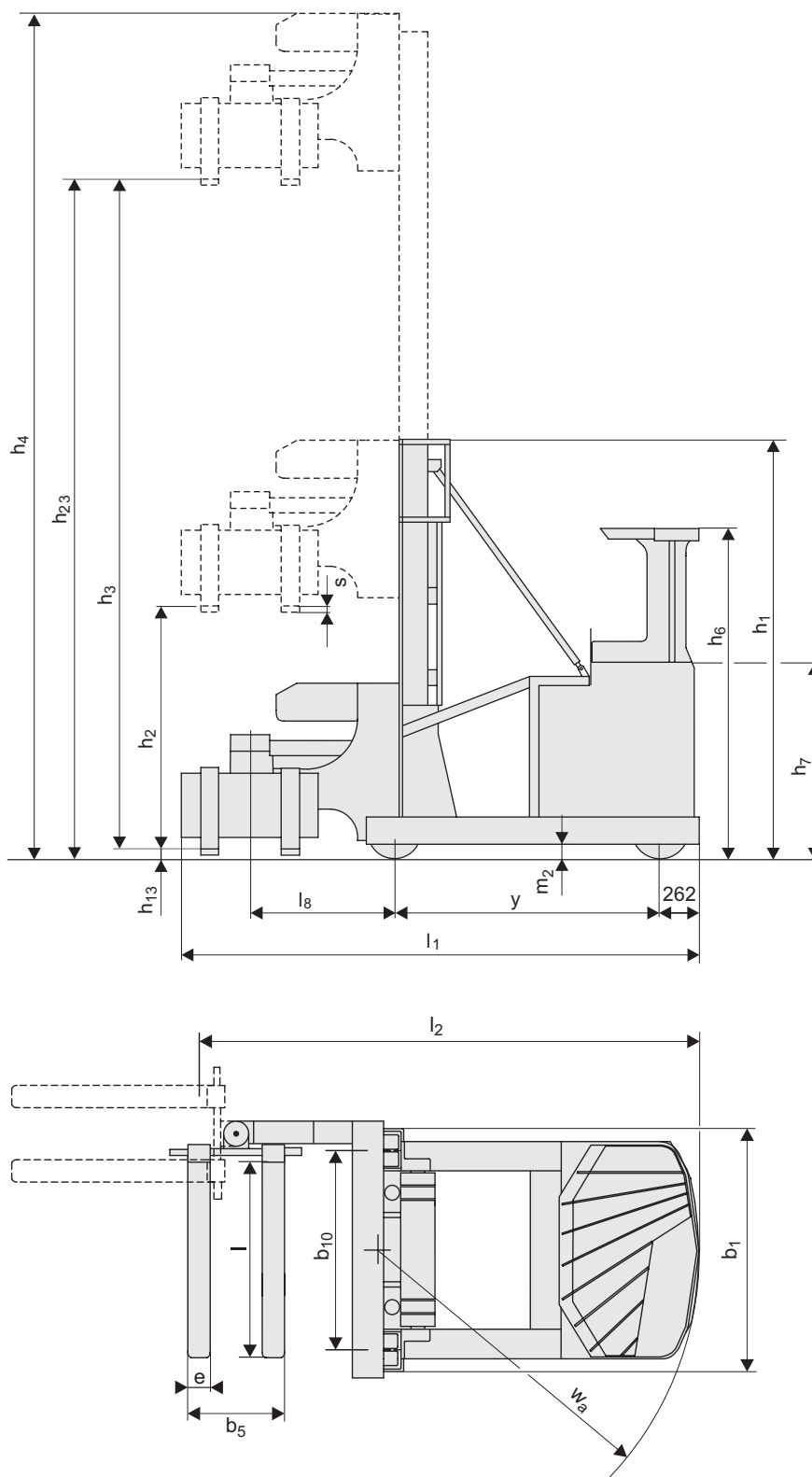

Caractéristiques chariot:

- Concept visibilité totale
- Disposition des pédales comme dans une voiture
- Frein parking automatique
- TLC (Transitional Lift Control): Mouvement continu en levée/descente sans ralentissement au passage de la levée libre
- Direction à 360°
- Contrôle hydraulique simultané
- Leviers ou joystick
- Variateur et moteur de traction pour applications intensives

