

Chariot pour allées étroites 1.0 - 1.5 tonnes



BT vector

Séries A

VCE100A

VCE120A

VCE150A

VCE125ASF

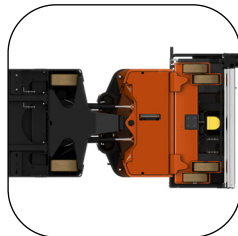

Chariot pour allées étroites

Spécifications techniques				VCE100A	VCE120A	VCE150A	VCE125ASF		
Identification	1.1	Constructeur		Toyota	Toyota	Toyota	Toyota		
	1.2	Modèle		VCE100A	VCE120A	VCE150A	VCE125ASF		
	1.3	Conduite		Electrique	Electrique	Electrique	Electrique		
	1.4	Position cariste		Assis	Assis	Assis	Assis		
	1.5	Capacité de charge/ charge nominale	Q	kg	1000	1200	1500	1250	
	1.6	Distance de centre de gravité	c	mm	600	600	600	600	
	1.9	Empattement	y	mm	1655	1655	1655	1655	
	Poids	2.1	Poids batterie non incluse		kg	6920*	6920*	6920*	6920*
		2.2	Charge à l'essai, avec charge, roue motrice/roue bras-support	kg		4303/5795	4303/5795	4303/5795	4303/5795
2.3		Charge à l'essai, sans charge, roue motrice/roues bras-support	kg		5182/3415	5182/3415	5182/3415	5182/3415	
Roues	3.1	Roue motrice/roues bras-support			Vulkollan	Vulkollan	Vulkollan	Vulkollan	
	3.2	Taille de roue avant		mm	ø300x100	ø300x100	ø300x100	ø300x100	
	3.3	Taille de roue motrice		mm	ø350x128	ø350x128	ø350x128	ø350x128	
	3.5	Roues, nombre (x=roues motrices)			4/2X	4/2X	4/2X	4/2X	
	3.6	Voie Avant	b ₁₀	mm	1008/1158	1008/1158/1258/ 1358/1438	1008/1158/1258/ 1358/1438	1008/1158/1258/ 1358/1438	
	3.7	Voie Arrière	b ₁₁	mm	1010	1010	1010	1010	
	Dimensions	4.2	Hauteur, mât abaissé	h ₁	mm	4405*	4405*	4450*	4450*
4.4		Course d'élévation	h ₃	mm	5730*	5730*	8190*	8190*	
		Hauteur totale d'élévation	h ₂₃	mm	7800*	7800*	10250*	10250*	
4.5		Hauteur, mât déployé	h ₄	mm	8511*	8511*	10961*	10961*	
4.7.1		Hauteur du toit de protection	h ₆	mm	2544	2544	2544	2544	
4.7.2		Hauteur de l'intérieur de la cabine	h ₂₁	mm	2062,5-2065,5	2062,5-2065,5	2062,5-2065,5	2062,5-2065,5	
4.7.3		Hauteur des cotés de la cabine	h ₂₂	mm	900	900	900	900	
4.7.4		Épaisseur du tapis		mm	17,5	17,5	17,5	17,5	
4.8		Hauteur d'accès	h ₇	mm	412	412	412	412	
4.11		Levée auxiliaire	h ₉	mm	1990/2590	1990/2590	1990/2590/3090	1990/2590/3090	
4.14		Hauteur de plateforme; élevée	h ₁₂	mm	6150*	6150*	8600*	8600*	
4.15		Hauteur, fourche abaissées	h ₁₃	mm	80	80	80	80	
		Hauteur de mât auxiliaire	h ₁₅	mm	2781/3381	2781/3381	2781/3381/3941	2781/3381/3941	
4.19		Longueur totale	l ₁	mm	3846	3846	3846	3846	
4.20		Longueur chariot, talons de fourches inclus	l ₂	mm	3616	3616	3616	3616	
4.21.1		Largeur du châssis, arrière	b ₁	mm	1270	1270	1270	1270	
4.21.2		Largeur du châssis, avant	b ₂	mm	1270/1420	1270/1420	1270/1420/1520/ 1620/1700	1270/1420/1520/ 1620/1700	
4.21.3		Largeur de cabine	b ₂₄	mm	1220-1820	1220-1820	1220-1820	1220-1820	
4.22		Dimensions des fourches	s	mm	40/45	40/45	40/45	40/45	
			e	mm	120/125	120/125	120/125	120/125	
			l	mm	600-1800	600-1800	600-1800	600-1800	
4.25		Largeur hors-tout des fourches	b ₅	mm	min 380, max 793/1193/1493	min 380, max 793/1193/1493	min 380, max 793/1193/1493	min 380, max 793/1193/1493	
4.31		Garde au sol, avec charge, sous le mât	m ₁	mm	60	60	60	60	
	Rayon de braquage	W _A	mm	1698	1698	1698	1698		
4.38	Distance de l'axe avant au bras pivot	l ₈	mm	830,5-1830,5	830,5-1830,5	830,5-1830,5	830,5-1830,5		
	Largeur d'entrée, min/max	l ₂₄	mm	398/622,5	398/622,5	398/622,5	398/622,5		
Données de performances	5.1	Vitesse de déplacement, avec/sans charge		km/h	9,0/9,0	9,0/9,0	10,0/12,0	10,0/12,0	
	5.2	Vitesse de levée, avec/sans charge		m/s	0,40/0,45	0,40/0,45	0,40/0,45	0,40/0,45	
	5.3	Vitesse d'abaissement, avec/sans charge		m/s	0,40/0,40	0,40/0,40	0,40/0,40	0,40/0,40	
	5.10	Frein de service			Electrique	Electrique	Electrique	Electrique	
	5.11	Frein de parking			électronique-mécanique	électronique-mécanique	électronique-mécanique	électronique-mécanique	
Moteur électrique	6.1	Puissance nominale du moteur d'entraînement S2 60min		kW	2x5,5	2x5,5	2x5,5	2x5,5	
	6.2	Puissance nominale du moteur de levage S3 25%		kW	14,5	14,5	14,5	14,5	
	6.4	Tension de la batterie, capacité nominale K ₅		V/Ah	48/930	48/930*	48/1240*	48/1240*	
	6.5	Poids de la batterie		kg	1300	1300*	1790*	1790*	
	Autres	8.1	Type de commande			AC variable	AC variable	AC variable	

* D'autres alternatives sont disponibles

Les données se basent sur des configurations standards. Les configurations varient en fonction des valeurs saisies.
Les performances et les dimensions du chariot sont des valeurs nominales soumises à des tolérances de fabrication.
Les matériels et caractéristiques techniques de Toyota Material Handling Manufacturing Suède AB sont susceptibles d'être modifiés sans préavis.

Note 1: La mesure se fait jusqu'à un point situé entre les roues doubles.

Note 2: Une ligne imaginaire à mi-chemin entre les roues doubles.

Dimensions des mâts

BT vector

Mât				Télé-mât Duplex					
VCE100A/120A	Hauteur de plateforme		h_{12}	mm	3550	5150	6150	7750	8850
	Hauteur de picking		h_{28}	mm	5150	6750	7750	9350	10450
	Hauteur de mât abaissé		h_1	mm	3150	3950	4405	5405	5955
	Hauteur totale de levage	Mât auxiliaire $h_g = 1990$		h_{23}	mm	5200	6800	7800	9400
Mât auxiliaire $h_g = 2530$		h_{23}	mm	5740	7340	8340	9940	11040	

Mât				Triplex Télé Mât											
VCE125ASF/150A	Hauteur de la plateforme		h_{12}	mm	4100	4700	5300	6050	7400	8600	9800	11000	11600	12650	14050
	Hauteur de picking		h_{28}	mm	5700	6300	6900	7650	9000	10200	11400	12600	13200	14250	15650
	Hauteur, mât abaissé		h_1	mm	2790	2960	3160	3460	3960	4460	4960	5460	5660	6040	6200
	Hauteur totale de levage	VCE125ASF	Auxiliary mast $h_g = 750$	h_{23}	mm	4790	5390	5990	6740	8090	9290	10490	11690	12290	13340
VCE150A		Auxiliary mast $h_g = 1990$	h_{23}	mm	5750	6350	6950	7700	9050	10250	11450	12650	13250	14300	n/a
		Auxiliary mast $h_g = 2530$	h_{23}	mm	n/a	n/a	7490	8240	9590	10790	11990	13190	13790	14840	n/a
		Auxiliary mast $h_g = 3090$	h_{23}	mm	n/a	n/a	n/a	n/a	n/a	n/a	n/a	n/a	n/a	n/a	16800

h_{12} = hauteur du plancher de la cabine, calculée à partir de la hauteur du plancher de la cabine 410 mm pour une cabine abaissée.

Dimensions

BT vector

VCE100A, VCE120A, VCE150A

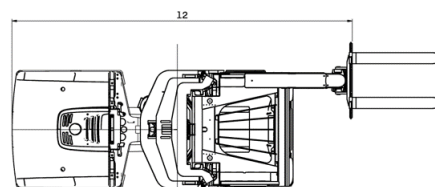
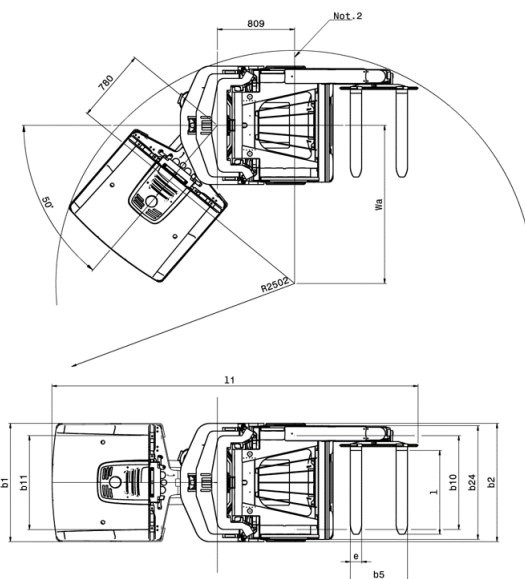
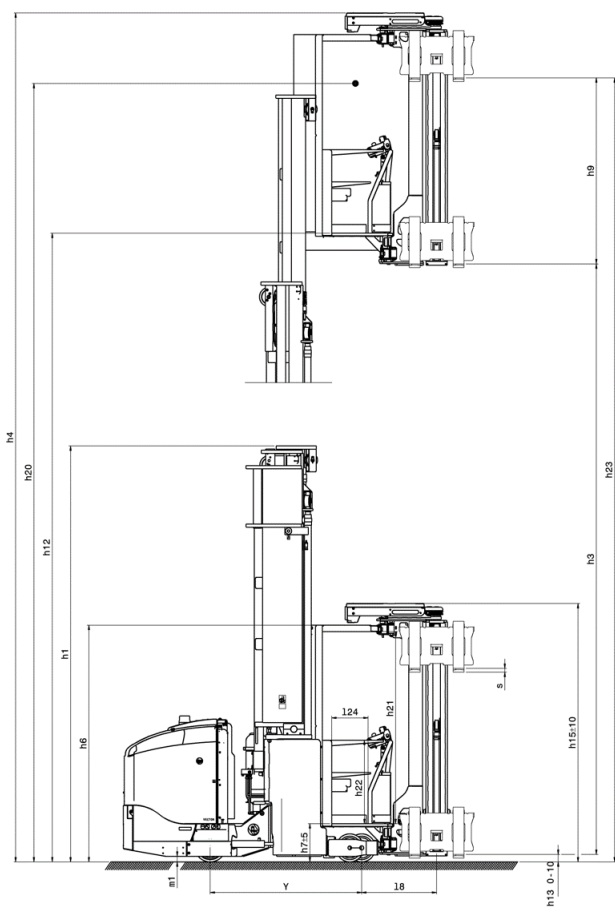

VCE125ASF

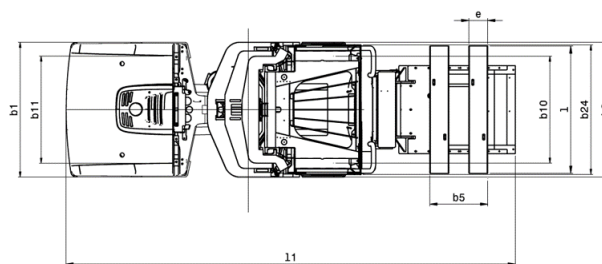
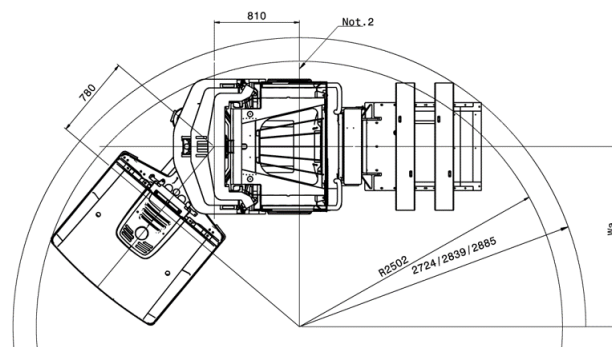
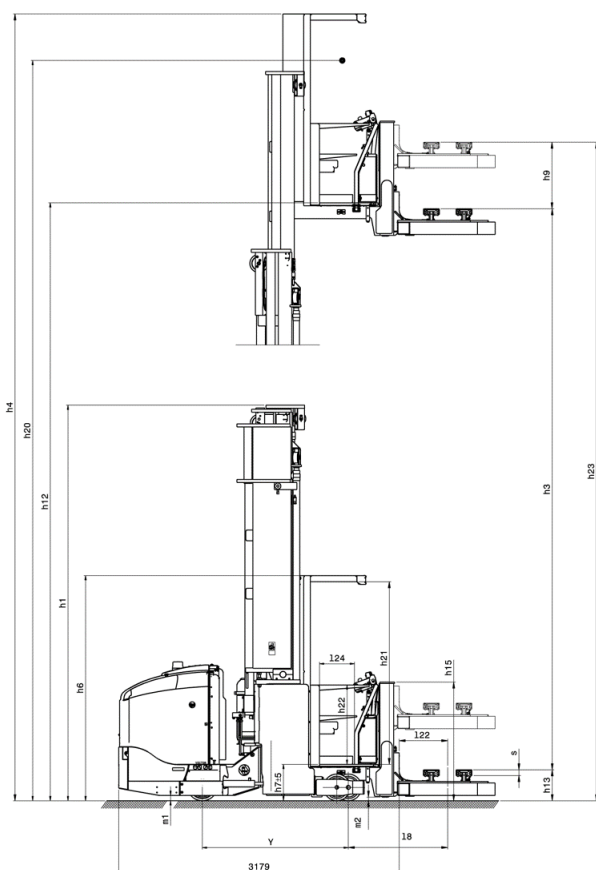

Caractéristiques chariot

- Direction articulée
- Châssis à quatre roues
- Deux unités d'entraînement
- Roues d'appui quadruples
- Système de protection individuelle (option)
- Mouvement des fourches par courroie
- Système de levage avancé (VCE150A/125ASF)

